

# Bergmann Dumper

## 3012 R<sub>PLUS</sub>



Rad-Dumper | Kabine  
Rundkipper



- Hohe Standsicherheit durch Pendelknickgelenk
- Drehbarer Fahrerstand
- Elektrohydraulische Federspeicher-Parkbremse
- Kompakte Abmessungen bei geringem Eigengewicht

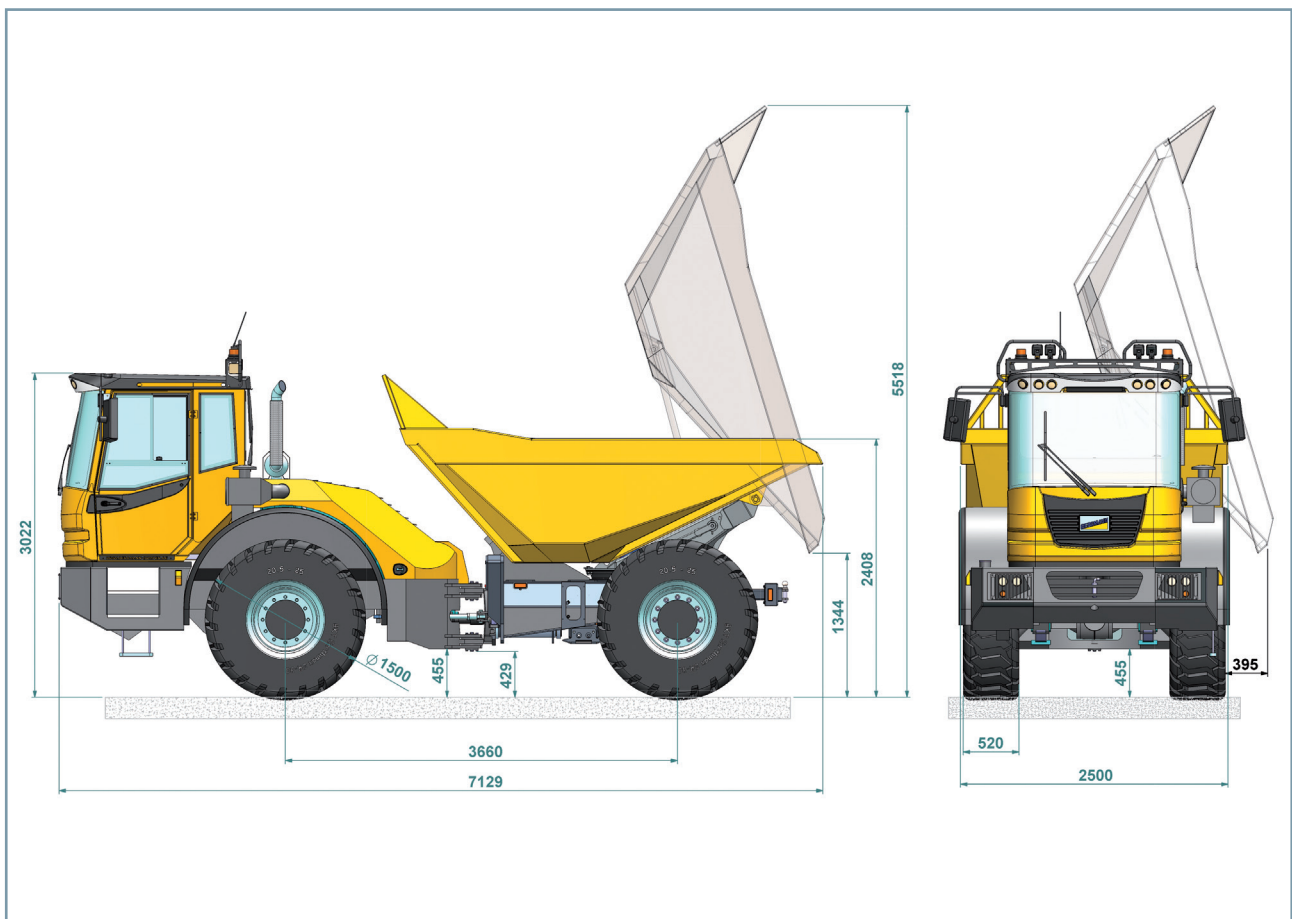

**BERGMANN**



### Gewichte/Muldeninhalt

|                         |                          |
|-------------------------|--------------------------|
| Nutzlast                | 12.000 kg                |
| Leergewicht             | 11.140 kg                |
| Muldeninhalt gestrichen | 6,3 m <sup>3</sup>       |
| Muldeninhalt gehäuft    | 8 m <sup>3</sup>         |
| Muldensystem            | Hydraulischer Rundkipper |

### Abmessungen

|                    |          |
|--------------------|----------|
| Durchfahrhöhe      | 3.022 mm |
| Ausschütthöhe      | 1.344 mm |
| Beladehöhe (vorne) | 2.408 mm |
| Länge gesamt       | 7.129 mm |
| Breite gesamt      | 2.500 mm |
| Bodenfreiheit      | 429 mm   |

### Antrieb

|   |            |
|---|------------|
| Lastabhängige Schaltung – schaltbar von Hand und automatisch möglich, selbstregulierende Optimierung von Zugkraft und Geschwindigkeit, Geschwindigkeitsregelung stufenlos vorwärts und rückwärts, ZF-Ergo-Powergetriebe |            |
| 1. Gang V/R   | 6/6 km/h   |
| 2. Gang V/R   | 9/15 km/h  |
| 3. Gang V/R   | 14/33 km/h |
| 4. Gang V   | 21 km/h    |
| 5. Gang V   | 32 km/h    |
| 6. Gang V   | 40 km/h    |

### Lenkung

Hydraulische Knicklenkung über Prioritätsventil wirkend Knickgelenk: 37° links & rechts

### Achsen/Bremsen

Vorderachse ist in Blattfedern aufgehängt, Hinterachse starr, wartungsfreie Ölbad-Lamellenbremsen in den Radnaben mit Selbstsperrdifferential mit einem Sperrwert von 45 %, hydraulisch betätigte Federspeicher-Feststellbremse über Gelenkwelle auf Vorder- und Hinterachse wirkend

### Motor

Wassergekühlter 4-Zylinder Cummins Turbo Diesel-Motor  
Leistung: 119 kW, Drehzahl: 2.200 U/min

### Bereifung

Standard, alle Antriebsräder 20,5-25 DOUBLECOIN

### Motorhaube

Schneller und problemloser Zugang zu allen Wartungsstellen durch die zweigeteilte Motorhaube

### Füllmengen

|             |       |
|-------------|-------|
| Kraftstoff  | 190 L |
| Hydrauliköl | 80 L  |

### Elektrik

24 V Elektranlage mit Hauptschalter, Fehlererkennungsmodus, Kraftstoff- und Betriebsstundenzähler, Kontrollleuchten für Motoröl, Parkbremse, Fahrtrichtungsanzeige, Batterieladepkontrolle, Hydraulikfilter, Anzeige für eingelegte Fahrstufe

### Ausstattung Standard

Komfortfahrerkabine mit luftgefedertem Fahrersitz, drehbarer Fahrerstand, Lichtenanlage gem. StVZO, Mulde aus verschleißfestem Hardoxstahl, Rundumleuchte, Zigarettenanzünder, Sonnenrollo für Frontscheibe, Vorrichtung für Radio, Lautsprecher und Antenne, CE-Konformitätserklärung, Bedienungsanleitung/Ersatzteilliste