



bema Kommunal 600 Dual

Grundausrüstung

- **Maschinengehäuse** sehr stabil und verwindungssteif
- **Mechanische Schwenkeinrichtung**
- **Kehrwalze Ø 600 mm** wahlweise:
 - **PPN** (kein PVC)
 - **Spezialkehrwalze für Schnee** (PPN Spiralsegmentbesatz)
- **Antrieb** wahlweise:
 - **mechanisch** inkl. Gelenkwelle oder
 - **hydraulisch**, starker Gerotormotor mit Antriebswelle Ø 32 mm (schwere Baureihe)
- **Hydraulik-Anschlusstecker** SVK Gr. 3
- **Super-Elastiklaufräder Ø 200 x 80 mm** (schienenfest)
- **Abstellstützen** und **Verladeösen**
- **Serienlackierung** orange RAL 2011
- **CE Kennzeichnung** mit Betriebsanleitung

Sonderausstattung

Anbau-Varianten

- **Schnellwechsellanbau** mit Rollenniveausgleich für Kompakt- und Hoflader (bis max. 0,6 cm³ Schaufel)
- **Schlepperanbau Frontlader** Euronorm (bis max. 70 KW) Schnellwechsellanbau mit Rollenniveausgleich
- **Schlepperanbau Frontkraftheber** Dreipunktaufnahme oder Aufnahme für Schnellwechselladung Kat. I/II mit Pendelausgleich
- **Unimog-LKW-Anbau** mit hydr. Hubeinrichtung zum Anbau an vorhandene Winterdienstplatte inkl. Niveausgleich

Hydraulisch schwenken

- **Hydraulische Schwenkeinrichtung** mit Hydraulikzylinder (zusätzlicher doppeltwirkender Steuerkreis erforderlich)
- **Elektrisches 2-Wegeventil** (notwendig, wenn hydraulischer Steuerkreis fehlt)

Kehrwalze

- **Kehrwalze Ø 600 mm** mit Stahl/PPN Mischbesatz
- **Kehrwalze Ø 600 mm** mit Stahlflachdraht/PPN Mischbesatz
- **Wildkrautbürste als Besatz** in neuer Kehrmaschine
- **Wildkrautbürste als Nachrüstung** einer bestehenden Kehrmaschine

Schmutzsammelwanne

- **Schmutzsammelwanne hydraulisch mit Tastrad Ø 200 x 80 mm**
- **Polyurethan-Schürfleiste** für Schmutzsammelwanne (einfach abnehmbar, je nach Einsatzbereich)

- **Spritzschutz** inkl. Gummispritztuch, höhenverstellbar

Wassersprüheinrichtung

- **Wassersprüheinrichtung 240 ltr.** mit Dreipunktanbaurahmen, kpl. mit Anschlussschlauch, 12 Volt Druckpumpe und Ein-/Aus-Schalter (Heckanbau)
- **Wassersprühgestänge** mit Sprühdüsenrohr und Flachstrahldüsen, kpl. mit Schlauchkupplung
- **Wassersprüheinrichtung kpl. 200 ltr.** (auf Maschine aufgebaut) und **Ein-/Aus-Schalter**
- **Wassersprüheinrichtung** (ohne Tank und Filter) mit Spühgestänge und 12 Volt Druckpumpe auf der Maschine aufgebaut

Seitenkehrbesen

- **Seitenkehrbesen hydraulisch Ø 600 mm** PPN-, Stahl/PPN-, Stahlflachdraht/PPN- oder Stahlflachdraht-Besatz
- **Hydraulikeinrichtung zum Hochklappen** des Seitenkehrbesens
- **Drehzahlregler** für Seitenkehrbesen
- **Elektrisch schaltbarer Ein-/Aus-Schalter** für Seitenkehrbesen
- **Wassersprüheinrichtung** für Seitenkehrbesen

Sonstiges Zubehör

- **Stromregelventil** ab 80 bis 140 ltr/min
- **Premiumhydroblock**
- **Fahnenhalter** inkl. **Warnfahnen** und **Warnmarkierung**
- **Beleuchtungseinrichtung** gemäß StVZO
- **Sonderlackierung** nach RAL
- **Hydraulik-Anschlusskupplungen** nach Wahl



Technische Daten bema Kommunal 600 Dual

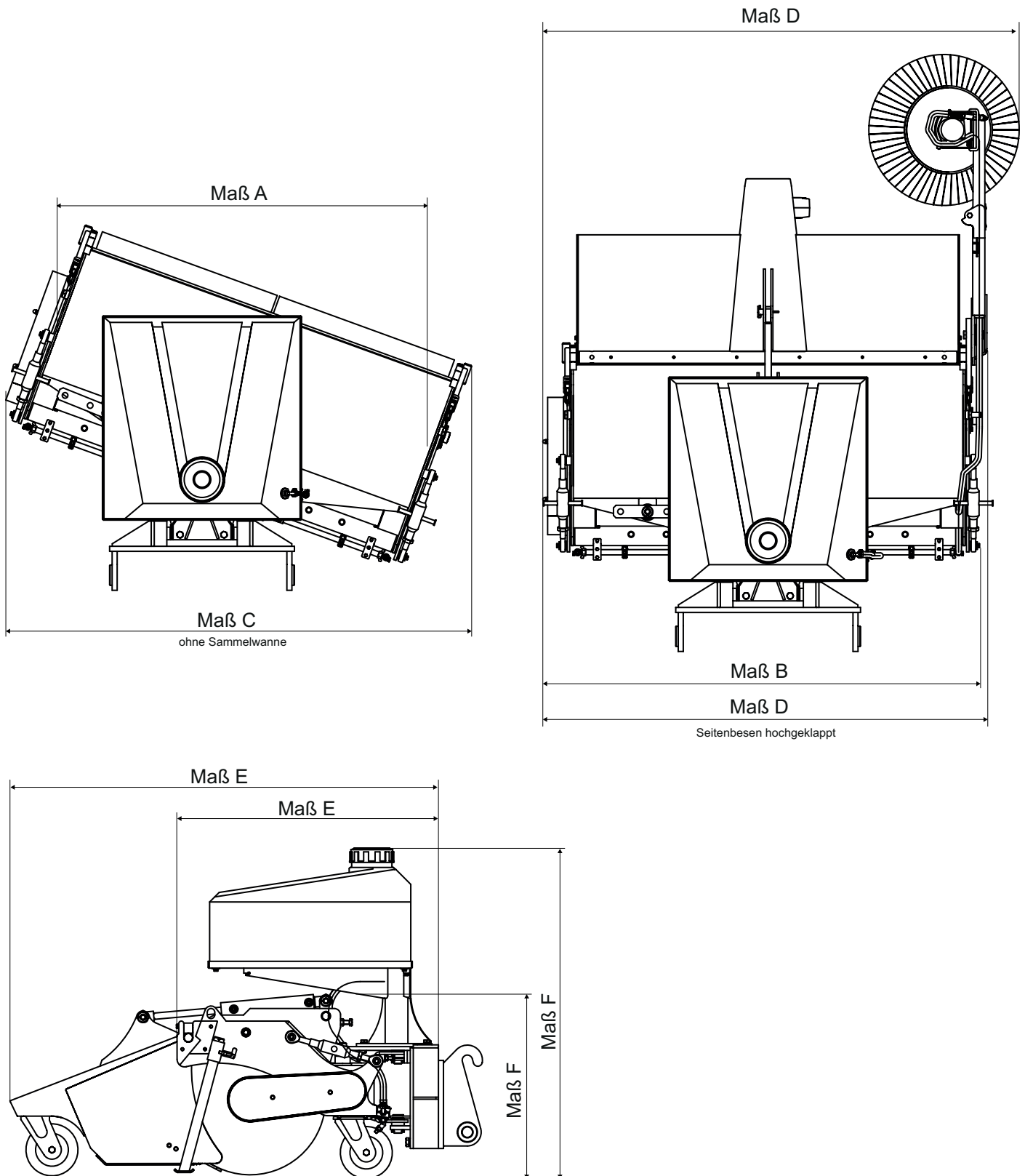

| Maschinentyp | | 1550 | 1850 | 2050 | 2300 |
|--|---|---------------------------------|-------------|-------------|-------------|
| Abmaße (in mm) | | | | | |
| Maß A | Arbeitsbreite bei 20° Schrägstellung | 1420 | 1700 | 1880 | 2115 |
| Maß B | Maschinenbreite (über alles) ohne Seitenbesen | 1725 | 2025 | 2225 | 2475 |
| Maß C | Maschinenbreite (über alles) bei 20° Schrägstellung | 1800 | 2100 | 2290 | 2550 |
| Maß D | Maschinenbreite (über alles) inkl. Seitenbesen | 1910 | 2210 | 2410 | 2660 |
| Maß E | Maschinentiefe (über alles) ohne / mit Sammelwanne | 1030 / 1700 | | | |
| Maß F | Maschinenhöhe (über alles) ohne / mit Wassertank | 700 / 1280 | | | |
| Gewichte (in kg) | | | | | |
| Kehrmaschine ohne Schmutzsammelwanne | | 270 | 287 | 310 | 322 |
| Schmutzsammelwanne | | 120 | 125 | 130 | 135 |
| gesamt | | 390 | 412 | 440 | 457 |
| Seitenkehrbesen | | zzgl. 33 | | | |
| Wassersprüheinrichtung | | zzgl. 40 | | | |
| Anbaumöglichkeit Anbaudreieck KAT - 0 | | zzgl. 19 | | | |
| Anbaumöglichkeit Anbaudreieck KAT - I Dreipunkt | | zzgl. 48 | | | |
| Anbaumöglichkeit Anbaudreieck KAT - II Dreipunkt | | zzgl. 53 | | | |
| Anbaumöglichkeit Radlader, Hoflader und andere Fahrzeuge | | variiert je nach Trägerfahrzeug | | | |
| Füllvolumen Schmutzsammelwanne (theoretisch) (Liter) | | 250 | 285 | 315 | 355 |
| Mehrgewicht Schmutzsammelwanne gefüllt (ca. 70 % Füllung Sand trocken) | | 300 | 342 | 378 | 426 |

Maße und Gewichte sind annähernd und unverbindlich!